

Outras cores sob consulta



ESTRUTURA

- Construído em chapa de aço carbono, alumínio ou aço inox
- Acabamento em pintura eletrostática
- Grau de proteção IP66
- Entradas de ar com filtro plissado contra poeira
- Porta com chaves e suporte para cadeado
- Forração térmica interna
- Suporte para fixação em poste
- 5 anos de garantia contra defeito de fabricação (Estrutura)
- 1 ano de garantia (Produtos eletrônicos)

ACESSÓRIOS

- Ventilação forçada
- Termostato
- Bandejas
- Calhas de tomadas
- Compartimento para baterias

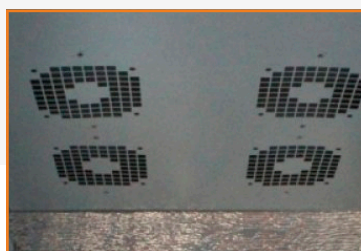
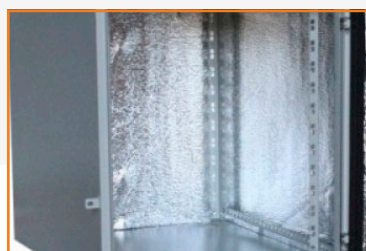

Os Racks Outdoor foram desenvolvidos para abrigar equipamentos eletrônicos em áreas externas, protegendo de chuvas, ventos e poeiras. Internamente seguem os padrões de Rack 19", alturas em unidades de Rack e profundidades variáveis, conta ainda com teto sobreposto isolado termicamente. Pode ser equipado com unidade de ventilação forçada, termostato, bandejas fixas e móveis, compartimento para baterias, paredes laterais para refletir calor e forração térmica interna. Todos os racks outdoor possuem garantia de 5 anos, com exceção das regiões com incidência de maresia.

Os filtros contra poeira são instalados na porta frontal facilitando a manutenção.

SOB MEDIDA

CONSULTE NOSSO DEPARTAMENTO DE VENDAS

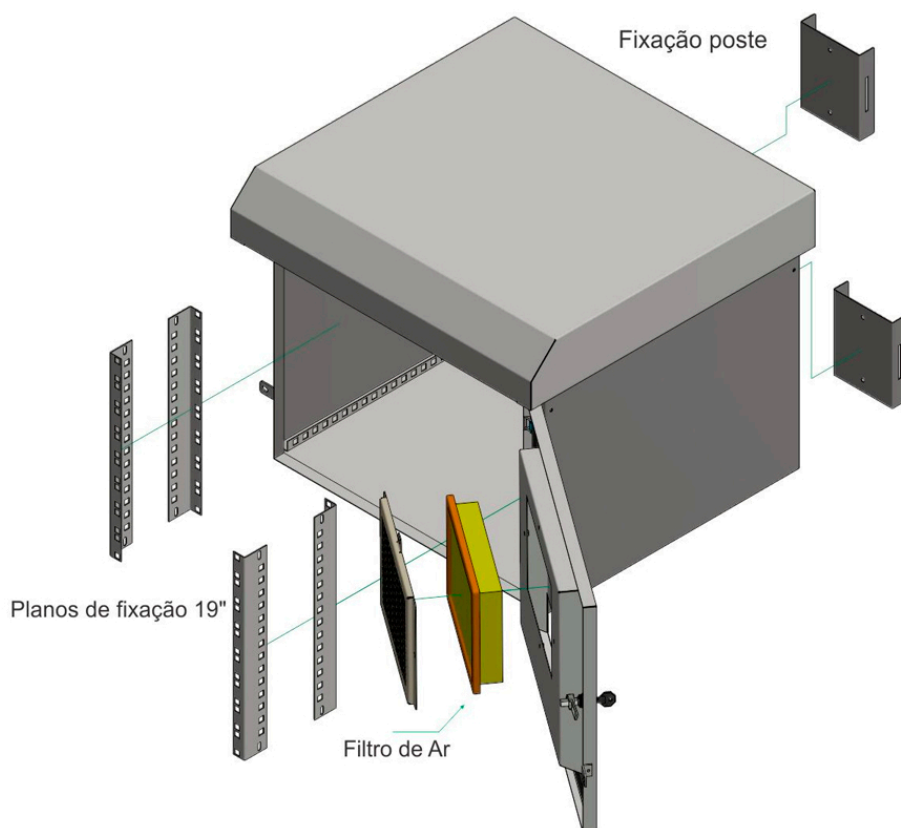
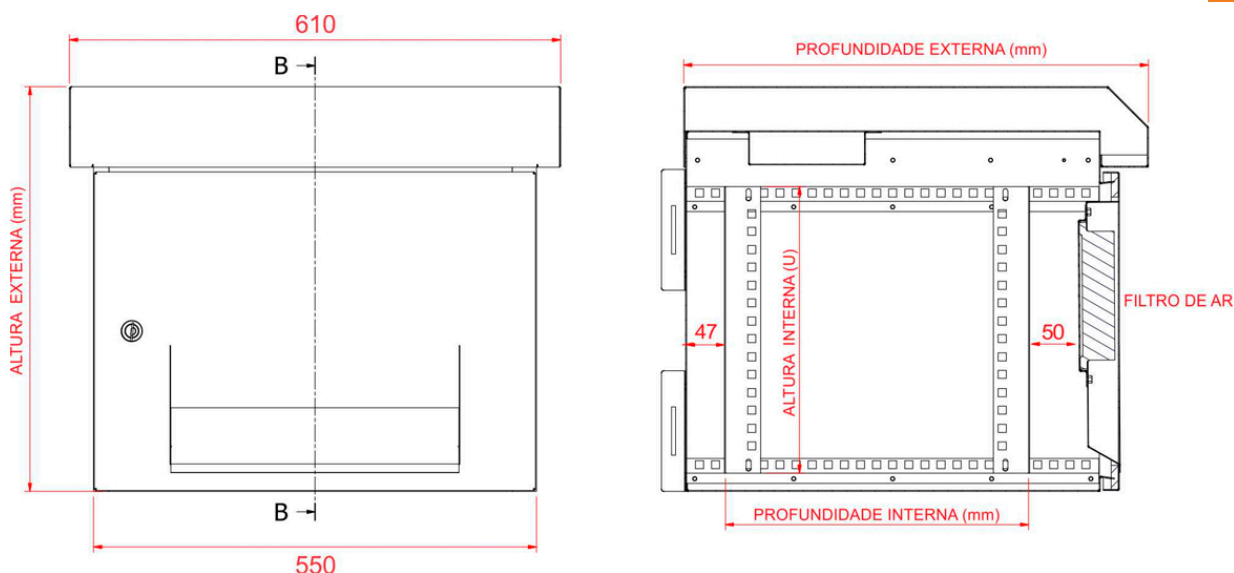

UNIDADE (U)*	ALTURA		PROFUNDIDADE INTERNA - mm			(PROFUNDIDADE EXTERNA - mm)			
	INTERNA (I)	EXTERNA (E)	370 (577)	470 (677)	570 (777)				
08	356	503	ROG08X370	ROG08X470	ROG08X570				
10	445	592	ROG10X370	ROG10X470	ROG10X570				
12	534	680	ROG12X370	ROG12X470	ROG12X570				
14	623	770	ROG14X370	ROG14X470	ROG14X570				
16	712	860	ROG16X370	ROG16X470	ROG16X570				

* U medida de unidade de rack equivalente a 44,45mm